



REGULAMIN RAMOWY

SAMOCHODOWYCH MISTRZOSTW TYCHÓW 2024



SAMOCHODOWE MISTRZOSTWA TYCHÓW

ORGANIZATOR
AUTOMOBILKLUB ZIEMI TYSKIEJ
UL. BARONA 30/207
43-100 TYCHY



Województwo
Śląskie

Dofinansowano z budżetu
Samorządu Województwa
Śląskiego

Time4

FCA

FIAT CHRYSLER AUTOMOBILES



Województwo
Śląskie



Dofinansowano z budżetu
Miasta **Tychy**

1. Ustalenia Ogólne

Samochodowe Mistrzostwa Tychów 2024 nazywane dalej „SMT 2024” są własnością Automobilklubu Ziemi Tyskiej. Automobilklub Ziemi Tyskiej nazywany dalej „AZT” z siedzibą w Tychach przy ul. Barona 30/207 jest członkiem rzeczywistym Polskiego Związku Motorowego.

Celem organizacji SMT 2024 jest umożliwienie kierowcom amatorom podniesienie umiejętności kierowania pojazdem oraz promowanie sportów motorowych.

Poszczególne rundy SMT 2024 będą organizowane w oparciu o niniejszy regulamin ramowy oraz:

- Międzynarodowy Kodeks Sportowy FIA (MKS) wraz z załącznikami,
- Regulamin Sportowy Rajdów Regionalnych FIA (Regulamin Sportowy) wraz z załącznikami,
- Regulamin Amatorskich Imprez Samochodowych (AIS),
- Regulamin Ochrony Środowiska w Sportach Motorowych,
- Ustawa „Prawo o ruchu drogowym”,
- Regulamin uzupełniający zawodów,
- inne przepisy.

2. Kalendarz imprez SMT 2024

W sezonie 2024 może odbyć się maksymalnie 8 rund SMT 2024.

3. Zgłoszenie, wpisowe, reklama

Szczegóły dotyczące procedury zgłoszeń, wysokości wpisowego oraz reklamy obowiązkowej precyzował będzie regulamin uzupełniający zawodów.

Maksymalne podstawowe wpisowe na rundy SMT 2024 może wynieść 350 zł.

4. Podział na klasy w poszczególnych rundach:

- 1 – do 1400 cm³
- 2 – powyżej 1400 cm³ do 1600 cm³
- 3 – powyżej 1600 cm³ do 2000 cm³
- Gość – zawodnicy posiadający opłaconą w danym lub poprzednim roku licencją kierowcy sportu samochodowego (z wyjątkiem kartingowej oraz „N-Drift”),
- RWD – samochody z napędem tylko na tylną oś, bez względu na pojemność,
- Puchar CENTO – samochody Fiat Cinquecento i Seicento z silnikiem FIAT o pojemności do 1242 cm³ Wszystkie samochody spełniające kryteria Pucharu CENTO będą klasyfikowane wyłącznie w Pucharze CENTO.
- PPC - samochody Citroen Saxo, Peugeot 106, Peugeot 206, Citroen C2 o poj. przelicznikowej do 1600 cm³. Z klasy wykluczone są samochody wyposażone w sekwencyjną skrzynię biegów.

- RETRO – W klasie retro dopuszcza się samochody homologowane lub wyprodukowane przed 31.12.1990, a także polskie samochody tj. Polonez, Fiat126p i Fiat 125p bez względu na rok produkcji. Dopuszczone zostaną tylko samochody z silnikami pochodzącymi z wersji fabrycznych lub homologowanych przez FIA lub PZM.
- OPEN 2WD - samochody z napędem na jedną oś:
 - o pojemności powyżej 2000 cm³,
 - bez względu na pojemność, w których elementy karoserii zostały zastąpione kompozytowymi (włókna szklane lub węglowe, Kevlar, etc.) lub z tworzyw sztucznych z wyjątkiem elementów opisanych w punkcie A. wytycznych technicznych opisanych poniżej.
- OPEN 4WD - samochody z napędem na obie osie:
 - o pojemności powyżej 2000 cm³,
 - bez względu na pojemność, w których elementy karoserii zostały zastąpione kompozytowymi (włókna szklane lub węglowe, Kevlar, etc.) lub z tworzyw sztucznych z wyjątkiem elementów opisanych w punkcie A. wytycznych technicznych opisanych poniżej.
- RN3 – modele samochodów seryjnych lub zmodyfikowanych wymienionych w aktualnych „Przepisach Szczegółowych dla Samochodów Grupy RN” PZM zgodnych z klasą **RN3A i RN3B**. (Dokument do pobrania ze strony <https://pzm.pl/regulaminy/rajdy> Lista samochodów może być aktualizowana),
- Peugeot 206 - samochody Peugeot 206 wyposażone z silnik z tego modelu o pojemności powyżej 1600 cm³, z wyjątkiem Peugeot 206 RC/Peugeot 206 GTI 180 wyposażonych w silnik RFK. Z klasy wykluczone są samochody wyposażone w sekwencyjną skrzynię biegów.

Wytyczne techniczne dotyczące nadwozi i szyb

A. Nadwozie

a) Oryginalne elementy karoserii mogą zostać zastąpione innymi, które:

- częściami zamiennymi o identycznym kształcie i wykonane z tego samego materiału lub stali,
- występują w homologacji FIA danego samochodu.

Samochody w których elementy karoserii zostały zastąpione kompozytowymi (włókna szklane lub węglowe, Kevlar, etc.) lub z tworzyw sztucznych i nie spełniają warunków punktu a) będą klasyfikowane wyłącznie w klasie OPEN.

b) Wzmocnienia dachu nie mogą być modyfikowane ani usuwane.

c) Wzmocnienia drzwi mogą być usunięte, tylko pod warunkiem zastosowania niepalnych, kompozytowych paneli drzwiowych o minimalnej specyfikacji jak na rysunku 255-14.

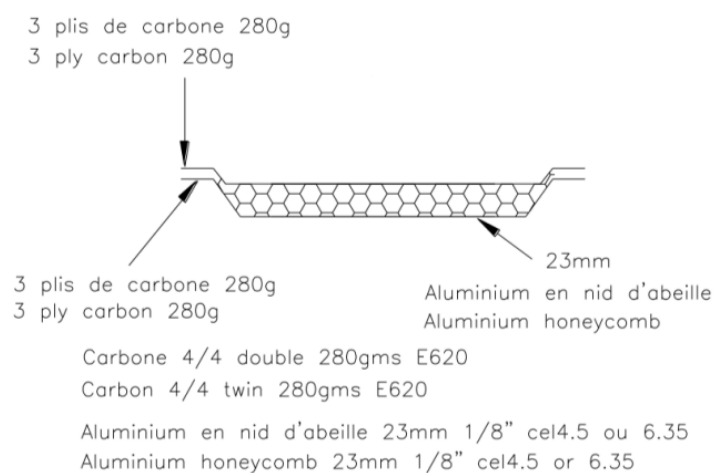

255-14

Jeżeli wzmocnienia drzwi nie zostały usunięte lub zmodyfikowane, oryginalne panele drzwiowe mogą być zastąpione następującymi wykonanymi z:

- arkusza metalu o grubości przynajmniej 0.5 mm,
- włókna węglowego o grubości przynajmniej 1 mm,
- innego solidnego i niepalnego materiału o grubości przynajmniej 2 mm,

Panele te muszą zakrywać cały otwór w drzwiach powstały w wyniku usunięcia oryginalnego panelu.

d) Oryginalna szyba przednia musi być wykonana ze szkła klejonego i może być zastąpiona wyłącznie szybą występującą w homologacji FIA danego samochodu.

- e) Oryginalne szyby boczne i tylna mogą zostać zastąpione innymi pod następującymi warunkami:
- poliwęglanowe,
 - ta sama przezroczystość, co szyb oryginalnych,
 - minimalna grubości 4 mm.

Samochody posiadające silniki z doładowaniem zostaną dopuszczone do startu w klasie OPEN 2WD, OPEN 4WD lub odpowiedniej klasie pojemnościowej wynikającej z pomnożenia nominalnej pojemności silnika (zgodnie z Zał. J) :

- z zapłonem ZI x współczynnik 1,7,
- z zapłonem ZS x współczynnik 1,5 (diesel)
- Wankla x współczynnik 1,8

Powyższy zapis nie dotyczy klas: Gość, RWD, Retro.

5. Opony

W klasach GOŚĆ, OPEN 2WD i OPEN 4WD zezwala się na stosowanie opon bez homologacji drogowej, z wyjątkiem opon typu pełen slick. W pozostałych klasach załoga może korzystać wyłącznie z opon posiadających homologację drogową E dopuszczonych do ruchu drogowego przez ustawę Prawo o Ruchu Drogowym.

6. Pilot

W klasach GOŚĆ, OPEN 2WD i OPEN 4WD zezwala się na udział w zawodach typu Super Sprint bez pilota. W pozostałych klasach załogę musi stanowić kierowca i pilot. Wyjątek od tej reguły będzie każdorazowo zapisany w Regulaminie Uzupełniającym Super Sprintu.

7. Odpowiedzialność organizatora

Organizator nie przyjmuje na siebie odpowiedzialności za szkody wynikłe podczas trwania AIS, zarówno w stosunku do załóg i ich sprzętu, jak i spowodowane przez nich szkody i straty w stosunku do osób trzecich i ich mienia. Przed fakt podpisania zgłoszenia zawodnicy wyrażają zgodę na wykorzystanie ich wizerunku w mediach.

8. Dyscyplina podczas zawodów

ZSS/Sędzia Główny (SG) może ukarać załogę za brak dyscypliny sportowej. Za niesportowe zachowanie lub niezastosowanie się do poleceń ZSS/SG, Dyrektora zawodów lub innych osób funkcyjnych punktami karnymi, a w przypadkach drastycznych — wykluczenie z zawodów. Z uwagi na to, że część imprez rozgrywana jest na terenie Toru Prób Testowych Fiat Chrysler Automobiles, który jest częścią zakładu pracy, uczestnicy muszą bezwzględnie podporządkować się informacjom i poleceniom organizatora w kwestiach porządkowych.

9. Klasyfikacje i nagrody

9.1 Punktacja na każdej rundzie

Zwycięzcą każdej klasyfikacji będzie uczestnik, który osiągnie najkrótszy czas. Uczestnik, który zdobędzie drugi w kolejności czas zajmie drugą pozycję itd. W przypadku takiego samego czasu o zdobytym miejscu zdecydują wyniki prób sportowych w następującej kolejności: próba – 1, próba – 2, próba – 3 itd. Przy dalszej równości wynik zaliczony będzie ex aequo. W sezonie 2024 będzie prowadzona klasyfikacja roczna w klasach oraz klasyfikacja roczna w klasyfikacji generalnej 2 WD, w której klasyfikowani będą uczestnicy, startujący samochodami z napędem na jedną oś w następujących klasach: RWD, CENTO, PPC, RETRO, RN3, PEUGEOT 206, 1, 2, 3. Punktacja zgodnie z tabelą:

Zajęte miejsce	1	2	3	4	5	6	7	8	9	10	11	12	13	14	15
Punkty	25	22	19	16	14	12	10	8	7	6	5	4	3	2	1

9.2 Nagrody na każdej rundzie

- za 1, 2, 3 miejsce w każdej klasie - po 2 puchary.

Lista pozostałych nagród, o ile takie wystąpią zostanie podana do wiadomości na oficjalnej tablicy ogłoszeń.

9.3 Klasyfikacja roczna

W klasyfikacji rocznej zostaną uwzględnieni uczestnicy, którzy zostali sklasyfikowani w przynajmniej dwóch rundach SMT 2024.

W klasyfikacji rocznej w przypadku rozegrania 8 rund odliczeniu podlegała będzie 1 runda z najmniejszą ilością punktów. W przypadku rozegrania 7 lub mniej rund żadna runda nie będzie podlegała odliczeniu. Odliczeniu nie podlega runda, w której zawodnik został wykluczony decyzją ZSS/SG w trakcie ich trwania lub po ich zakończeniu.

9.4 Pozostałe zasady

Nie będzie prowadzona klasyfikacja roczna klasy Gość.

W przypadku uzyskania przez dwie lub więcej załóg identycznej ilości punktów do klasyfikacji rocznej, o ich miejscach zdecyduje większa ilość lepszych miejsc. Gdyby nadal brak było rozstrzygnięcia klasyfikacji, o kolejności zadecyduje lepsze miejsce uzyskane w pierwszej rundzie cyklu.

9.5 Tytuły i nagrody

W SMT 2024 mogą zostać nadane następujące tytuły - za zajęcie:

- I miejsca w klasyfikacji generalnej 2 WD na koniec sezonu uczestnik otrzyma tytuł Samochodowego Mistrza Tychów 2024,
- II miejsca w klasyfikacji generalnej 2 WD na koniec sezonu uczestnik otrzyma tytuł I wicemistrza Samochodowych Mistrzostw Tychów 2024,
- III miejsca w klasyfikacji generalnej 2 WD na koniec sezonu uczestnik otrzyma tytuł II wicemistrza Samochodowych Mistrzostw Tychów 2024.
- I miejsca w swojej klasie na koniec sezonu uczestnik otrzyma tytuł Samochodowego Mistrza Tychów 2024,
- II miejsca w swojej klasie na koniec sezonu uczestnik otrzyma tytuł I wicemistrza Samochodowych Mistrzostw Tychów 2024,
- III miejsca w swojej klasie na koniec sezonu uczestnik otrzyma tytuł II wicemistrza Samochodowych Mistrzostw Tychów 2024.

Za zajęcie I, II i III miejsca w klasyfikacji generalnej 2 WD oraz w klasie na koniec sezonu załoga otrzyma po 2 puchary, jeżeli przez cały sezon załoga startowała w tym samym składzie. W innym przypadku tylko kierowca będzie objęty klasyfikacją i otrzyma 1 puchar. Ewentualne przypadki szczególne związane ze stosowaniem niniejszego przepisu rozstrzygać będzie organizator na pisemny wniosek zainteresowanego. Organizator może przekazać dodatkowe nagrody.

Nagrody w klasyfikacji rocznej będą przyznane w przypadku sklasyfikowaniu w danej klasie minimum 5 załóg.

W przypadku rozegrania mniej niż 4 rund tytuły nie zostaną przyznane.

Nagrody nieodebrane przechodzą na własność organizatora.

10. Postanowienia końcowe

Ostateczna interpretacja regulaminu należy do organizatora cyklu.

Każdy Uczestnik zobowiązany jest stosować zasady antidopingowe i antyalkoholowe opisane w zał. A i C do MKS oraz przeciwdziałać zjawiskom dyskryminacji i korupcji.

Grzegorz Wróbel
Prezes Zarządu Automobilklubu Ziemi Tyskiej

Zatwierdzono w dniu 05.02.2024 r.